

CTEZED 25 HV en IVECO

↑ 25 m

→ 12 m

👤👤 250 kg

La tecnología S³ Evo se une a la compacidad.

Alta productividad.
Máximo rendimiento.
Facilidad de uso.



CTEZED 25 HV en IVECO

25 m altura de trabajo, 12 m de alcance lateral, sistema S³ EVO, ZED 25 HV establece nuevos estándares en su categoría.



S³ EVO



Estabilidad en altura



250 kg de capacidad en la cesta



Rotación del brazo dentro de la anchura del chasis

DATOS TECNICOS

- » Doble brazo articulado + brazo telescópico + 2 extensiones
- » Movimiento de doble brazo articulado mediante bielas
- » Rotación de la torreta $\pm 320^\circ$
- » Mandos electro-hidráulicos proporcionales simultáneos con rampas de aceleración y deceleración para un control más fluido de las maniobras
- » Arranque/parada del motor desde la cesta de trabajo
- » Regulación automática regímenes del motor del vehículo y desde los controles de la base de la plataforma
- » Plataforma antideslizante
- » Cesta de trabajo de aluminio 1400x700x1100 mm
- » Rotación de la cesta de 90° derecha + 90° izquierda
- » Nivelación de la cesta mediante sistema esclavo
- » 4 estabilizadores hidráulicos con sensores que detectan el suelo: estabilizadores delanteros con extensión lateral; estabilizadores traseros fijos que no sobresalen
- » Estabilización variable con S³ Smart Stability System EVO.
- » Capacidad de nivelación hasta 3%
- » Sistema de gestión electrónico CAN BUS
- » Célula de carga
- » Sistema oleodinámico alimentado por la bomba de engranaje instalada en la toma fuerza del vehículo
- » Avisador acústico toma de fuerza
- » Horómetro
- » Toma eléctrica 230 V AC CE en la cesta de trabajo
- » Certificación CE según UNE EN 280:2015
- » Pintado estándar azul (RAL5017) y blanco (RAL9003)



Ver el vídeo

STRENX™
PERFORMANCE STEEL

IPAF



250 KG DE CAPACIDAD EN LA CESTA



INTERFAZ SIMPLE E INTUITIVA

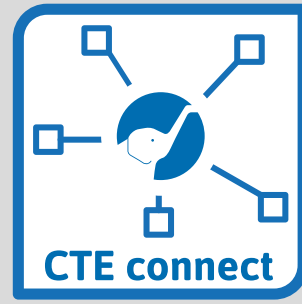

CTE CONNECT PARA LA GESTION DE REMOTO



DIAGNÓSTICO INTEGRADO EN EL CUADRO DE MANDOS

ESTABILIZACIÓN

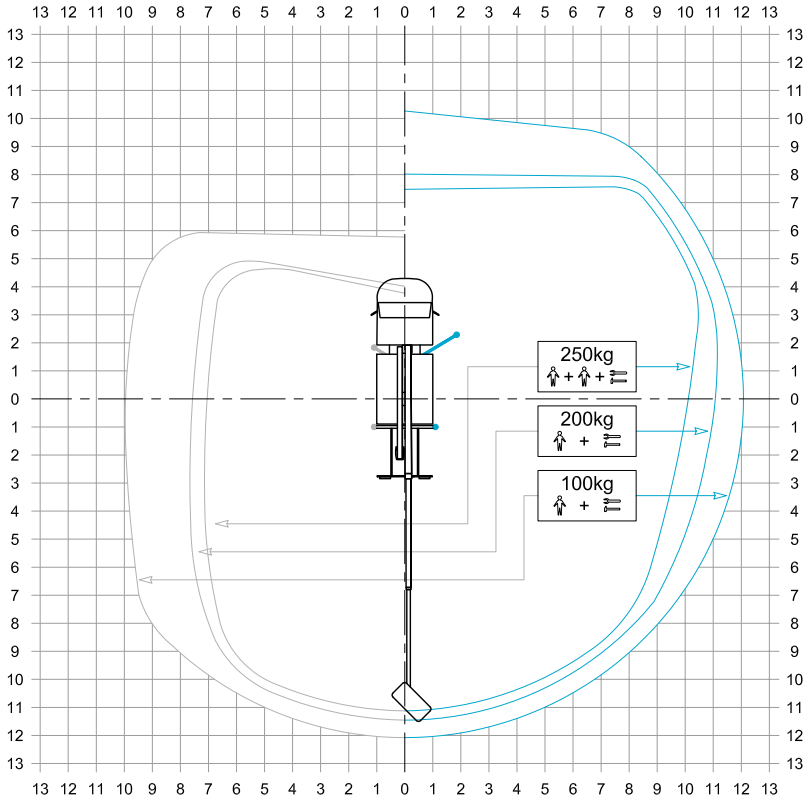

AREA DE TRABAJO

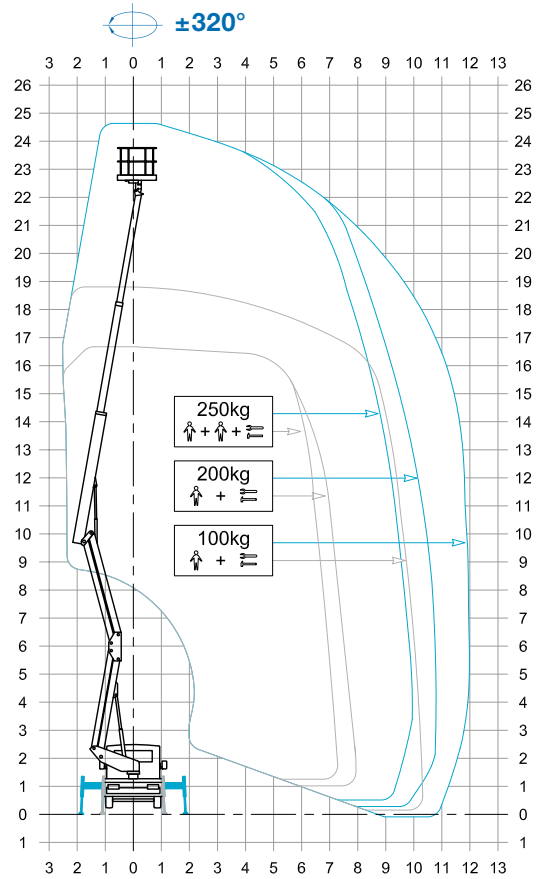

DIMENSIONES

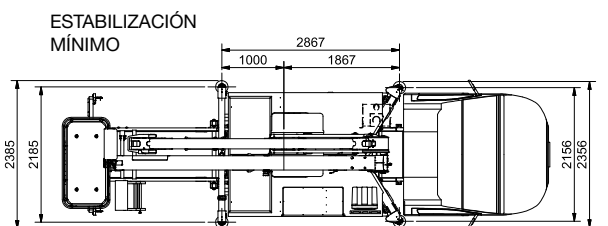
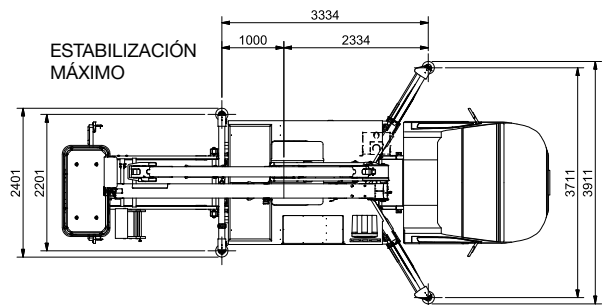
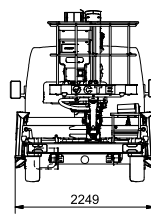
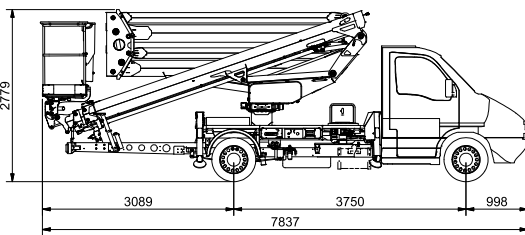

- 25* m** **1,4 x 0,7 x 1,1 m**
- 23* m** **12* m**
- 250 kg** **PTT min 3.500 kg**

* El alcance y la altura de trabajo pueden variar en ± 3% dependiendo de las variaciones en las condiciones de fabricación o de trabajo.

Los datos contenidos en esta hoja no son vinculantes. Nos reservamos el derecho a realizar cambios en cualquier momento sin previo aviso. La información proporcionada es solo para fines ilustrativos. _ZED 25 HV Iveco - ed. 09/21



Plataformas aéreas sobre camión articuladas de 20 hasta 32 m

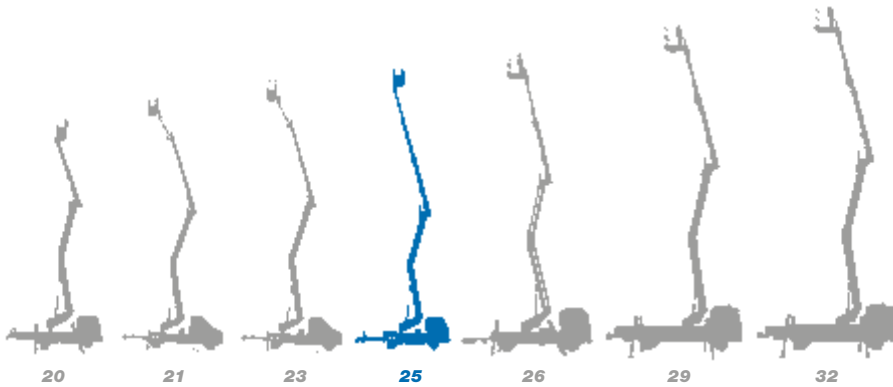

- ★ Configuración del brazo extremadamente versátil
- ★ Las plataformas más compactas en su categoría
- ★ Diseño del brazo despejado
- ★ Mandos intuitivos y de fácil manejo
- ★ Óptima estabilidad en altura
- ★ Facilidad de mantenimiento



Somos CTE, uno de los grupos más grandes del mercado de elevación de personas y manipulación de materiales.



Asistencia post-venta



Servicio recambios



Manutención programada



Asistencia en el cliente



Talleres autorizados

Servicios eficientes, soluciones técnicas innovadoras, asistencia rápida, consultoría profesional y formación: Work Becomes Easy es todo esto.

Un estilo, una filosofía en cuyo centro están los clientes, su seguridad, la calidad de vida.

Es por esto que en CTE existe un grupo unido por ideas, motivación y pasión para simplificar el trabajo de empresas activas en el levantamiento de personas y objetos.



CTE s.p.a.
Via Caproni, 7
38068 Rovereto (TN)

Stabilimento
Loc. Terramatta, 5
37010 Rivoli Veronese (VR)

Tel. +39 0464 48.50.50
info@ctelift.com
www.ctelift.com



UNI EN ISO 9001:2008 IT 61659